

Bolzen EH 22690.



Produktbeschreibung

Als Auflagen, Anschläge und Druckstücke verwendbar.

Werkstoff

- Stahl, einsatzgehärtet, brüniert

Weiterführende Informationen

Weitere Produkte

- Auflagebolzen, mit Riffel oder Spitze
- Bolzen, mit Kunststoff-Auflagefläche

Maßzeichnung

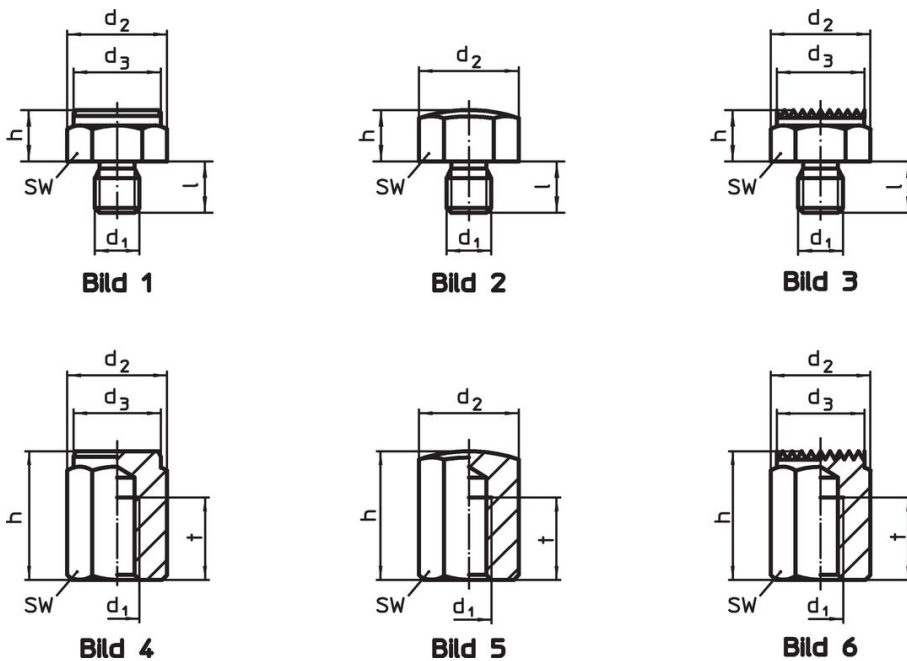

Bestellinformationen

h	Abmessungen					SW	Anzugs- moment max. [Nm]	[g]	Art.-Nr.
	d ₁	d ₂	d ₃	l	t				
mit Außengewinde, Auflagefläche plan – Bild 1									
10 ±0,01	M 8	19,4	17	10	–	17	18	21	22690.0021
10 ±0,01	M10	21,9	19	12	–	19	32	28	22690.0031
15 ±0,01	M10	21,9	19	12	–	19	32	40	22690.0032
10 ±0,01	M12	25,2	22	14	–	22	60	40	22690.0001
15 ±0,01	M12	25,2	22	14	–	22	60	55	22690.0002
15 ±0,01	M16	33,0	30	19	–	30	140	110	22690.0042
20 ±0,01	M16	33,0	30	19	–	30	140	140	22690.0043
20 ±0,01	M20	40,0	36	24	–	36	290	214	22690.0052
25 ±0,01	M20	40,0	36	24	–	36	290	257	22690.0053
20 ±0,01	M24	46,0	41	29	–	41	498	300	22690.0062
25 ±0,01	M24	46,0	41	29	–	41	498	356	22690.0063
30 ±0,01	M24	46,0	41	29	–	41	498	412	22690.0064

¹⁾ Die Anzugsdrehmomente für Bolzen mit Innengewinde sind ausgelegt für Gewindestifte der Güte 8. Die Verschraubung muss über die gesamte Gewindelänge erfolgen.

h	Abmessungen					SW [mm]	Anzugs- moment max. [Nm]	 [g]	Art.-Nr.
	d ₁	d ₂	d ₃	l	t				
[mm]									
mit Außengewinde, Auflagefläche ballig – Bild 2									
10 ±0,10	M 8	19,4	–	10	–	17	18	20	22690.0121
10 ±0,10	M10	21,9	–	12	–	19	32	27	22690.0131
15 ±0,10	M10	21,9	–	12	–	19	32	40	22690.0132
10 ±0,10	M12	25,2	–	14	–	22	60	37	22690.0101
15 ±0,10	M12	25,2	–	14	–	22	60	53	22690.0102
15 ±0,10	M16	33,0	–	19	–	30	140	105	22690.0142
20 ±0,10	M16	33,0	–	19	–	30	140	135	22690.0143
20 ±0,10	M20	40,0	–	24	–	36	290	206	22690.0152
25 ±0,10	M20	40,0	–	24	–	36	290	249	22690.0153
20 ±0,10	M24	46,0	–	29	–	41	498	285	22690.0162
25 ±0,10	M24	46,0	–	29	–	41	498	342	22690.0163
30 ±0,10	M24	46,0	–	29	–	41	498	398	22690.0164
mit Außengewinde, Auflagefläche geriffelt – Bild 3									
10 ±0,10	M 8	19,4	17	10	–	17	18	20	22690.0221
10 ±0,10	M10	21,9	19	12	–	19	32	27	22690.0231
15 ±0,10	M10	21,9	19	12	–	19	32	39	22690.0232
10 ±0,10	M12	25,2	22	14	–	22	60	38	22690.0201
15 ±0,10	M12	25,2	22	14	–	22	60	54	22690.0202
15 ±0,10	M16	33,0	30	19	–	30	140	106	22690.0242
20 ±0,10	M16	33,0	30	19	–	30	140	136	22690.0243
20 ±0,10	M20	40,0	36	24	–	36	290	200	22690.0252
25 ±0,10	M20	40,0	36	24	–	36	290	243	22690.0253
20 ±0,10	M24	46,0	41	29	–	41	498	282	22690.0262
25 ±0,10	M24	46,0	41	29	–	41	498	338	22690.0263
30 ±0,10	M24	46,0	41	29	–	41	498	395	22690.0264
mit Innengewinde, Auflagefläche plan Tol. l₁ = ±0,01 – Bild 4									
15 ±0,01	M 8	19,4	17	15	6	17	25 ¹⁾	25	22690.0321
25 ±0,01	M 8	19,4	17	25	12	17	25 ¹⁾	42	22690.0323
20 ±0,01	M10	21,9	19	20	10	19	46 ¹⁾	40	22690.0333
30 ±0,01	M10	21,9	19	30	15	19	46 ¹⁾	61	22690.0335
40 ±0,01	M10	21,9	19	40	15	19	46 ¹⁾	85	22690.0337
20 ±0,01	M12	25,2	22	20	10	22	82 ¹⁾	52	22690.0301
25 ±0,01	M12	25,2	22	25	15	22	82 ¹⁾	65	22690.0302
30 ±0,01	M12	25,2	22	30	18	22	82 ¹⁾	79	22690.0303
40 ±0,01	M12	25,2	22	40	18	22	82 ¹⁾	111	22690.0304
50 ±0,01	M12	25,2	22	50	18	22	82 ¹⁾	142	22690.0305
30 ±0,01	M16	33,0	30	30	20	30	206 ¹⁾	141	22690.0343
50 ±0,01	M16	33,0	30	50	24	30	206 ¹⁾	256	22690.0345
40 ±0,01	M20	40,0	36	40	26	36	407 ¹⁾	268	22690.0353
60 ±0,01	M20	40,0	36	60	38	36	407 ¹⁾	415	22690.0355
40 ±0,01	M24	46,0	41	40	26	41	698 ¹⁾	341	22690.0363
60 ±0,01	M24	46,0	41	60	38	41	698 ¹⁾	530	22690.0365
mit Innengewinde, Auflagefläche ballig – Bild 5									
15 ±0,10	M 8	19,4	–	15	6	17	25 ¹⁾	24	22690.0421
25 ±0,10	M 8	19,4	–	25	12	17	25 ¹⁾	41	22690.0423
20 ±0,10	M10	21,9	–	20	10	19	46 ¹⁾	38	22690.0433
30 ±0,10	M10	21,9	–	30	15	19	46 ¹⁾	60	22690.0435
40 ±0,10	M10	21,9	–	40	15	19	46 ¹⁾	84	22690.0437
20 ±0,10	M12	25,2	–	20	10	22	82 ¹⁾	50	22690.0401
25 ±0,10	M12	25,2	–	25	15	22	82 ¹⁾	62	22690.0402
30 ±0,10	M12	25,2	–	30	18	22	82 ¹⁾	76	22690.0403

¹⁾ Die Anzugsdrehmomente für Bolzen mit Innengewinde sind ausgelegt für Gewindestifte der Güte 8. Die Verschraubung muss über die gesamte Gewindelänge erfolgen.

h	Abmessungen					SW [mm]	Anzugs- moment max. [Nm]	[g]	Art.-Nr.
	d ₁	d ₂	d ₃	l	t				
40 ±0,10	M12	25,2	–	40	18	22	82 ¹⁾	109	22690.0404
50 ±0,10	M12	25,2	–	50	18	22	82 ¹⁾	141	22690.0405
30 ±0,10	M16	33,0	–	30	20	30	206 ¹⁾	136	22690.0443
50 ±0,10	M16	33,0	–	50	24	30	206 ¹⁾	252	22690.0445
40 ±0,10	M20	40,0	–	40	26	36	407 ¹⁾	261	22690.0453
60 ±0,10	M20	40,0	–	60	38	36	407 ¹⁾	408	22690.0455
40 ±0,10	M24	46,0	–	40	26	41	698 ¹⁾	327	22690.0463
60 ±0,10	M24	46,0	–	60	38	41	698 ¹⁾	514	22690.0465
mit Innengewinde, Auflagefläche geriffelt – Bild 6									
15 ±0,10	M 8	19,4	17	15	6	17	25 ¹⁾	24	22690.0521
25 ±0,10	M 8	19,4	17	25	12	17	25 ¹⁾	41	22690.0523
20 ±0,10	M10	21,9	19	20	10	19	46 ¹⁾	38	22690.0533
30 ±0,10	M10	21,9	19	30	15	19	46 ¹⁾	60	22690.0535
40 ±0,10	M10	21,9	19	40	15	19	46 ¹⁾	84	22690.0537
20 ±0,10	M12	25,2	22	20	10	22	82 ¹⁾	50	22690.0501
25 ±0,10	M12	25,2	22	25	15	22	82 ¹⁾	63	22690.0502
30 ±0,10	M12	25,2	22	30	18	22	82 ¹⁾	77	22690.0503
40 ±0,10	M12	25,2	22	40	18	22	82 ¹⁾	109	22690.0504
50 ±0,10	M12	25,2	22	50	18	22	82 ¹⁾	141	22690.0505
30 ±0,10	M16	33,0	30	30	20	30	206 ¹⁾	137	22690.0543
50 ±0,10	M16	33,0	30	50	24	30	206 ¹⁾	254	22690.0545
40 ±0,10	M20	40,0	36	40	26	36	407 ¹⁾	254	22690.0553
60 ±0,10	M20	40,0	36	60	38	36	407 ¹⁾	401	22690.0555
40 ±0,10	M24	46,0	41	40	26	41	698 ¹⁾	322	22690.0563
60 ±0,10	M24	46,0	41	60	38	41	698 ¹⁾	408	22690.0565

¹⁾ Die Anzugsdrehmomente für Bolzen mit Innengewinde sind ausgelegt für Gewindestifte der Güte 8. Die Verschraubung muss über die gesamte Gewindelänge erfolgen.

Anwendungsbeispiel

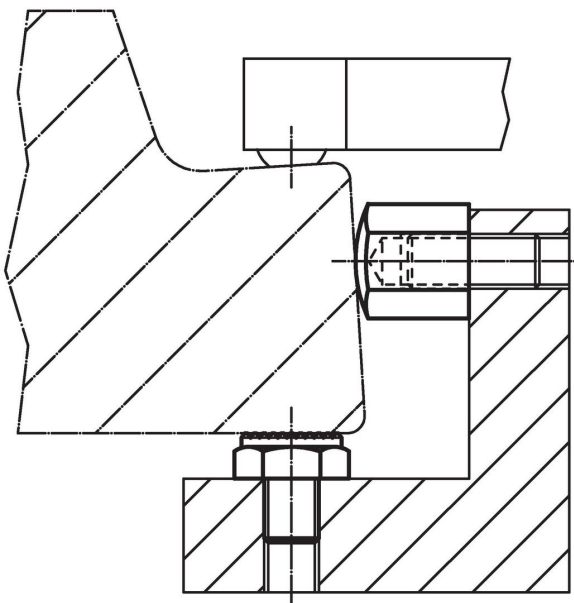

Compliance

RoHS-konform

Enthält Blei – Konform gemäß den Ausnahmen 6a / 6b / 6c.

Enthält SVHC-Stoffe >0,1% w/w

Enthält Blei – SVHC Liste [REACH] Stand 27.06.2024.

Enthält Proposition 65 Stoffe



Blei kann bei Exposition zu Krebs und Fortpflanzungsschäden führen.

<https://www.P65Warnings.ca.gov/>

Frei von Konfliktmineralien

Dieses Produkt enthält keine als "Konfliktmineralien" bezeichneten Stoffe wie Tantal, Zinn, Gold oder Wolfram aus der demokratischen Republik Kongo oder angrenzender Länder.