

Exzenter-Krallenscheiben

23270.0216



Produktbeschreibung

Die Exzenter-Krallenscheiben sind besonders für das Spannen von Rohteilen z. B. Sägeabschnitte, Guss- und Schmiedeteile geeignet.

Werkstoff

Exzenter-schraube

- Stahl

Grundkörper

- Stahl, einsatzgehärtet

Maßzeichnung

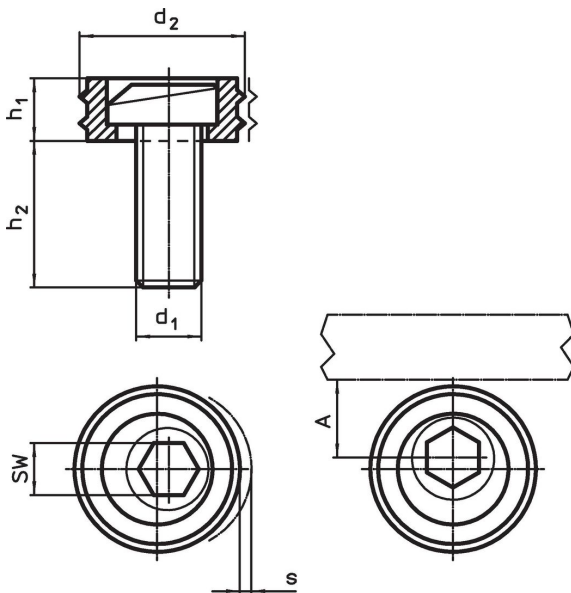

Bestellinformationen

d ₁	d ₂	Abmessungen			A	SW	Spannkraft max.	Anzugs- dreh- moment max.		Art.-Nr.
		h ₁	h ₂	s						
M16	30,1	12,7	26,8	2,5	15	12	26,7	135	92	23270.0216

Anwendungsbeispiel

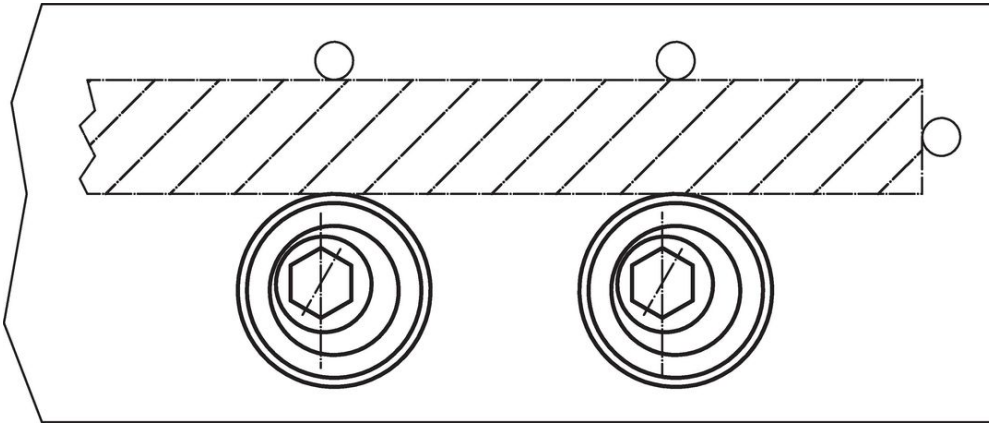

Compliance

Konform gemäß Richtlinie 2011/65/EU und Richtlinie 2015/863.

Keine SVHC Substanzen mit mehr als 0,1% w/w enthalten – SVHC Liste Stand 23.01.2024.

Keine Stoffe der Proposition 65 enthalten.
<https://www.P65Warnings.ca.gov/>